

Перв. примен.
Справ. №

Подп. и дата
Инв. № дубл.
Взам. инв. №

Подп. и дата				
Инв. № подл.				

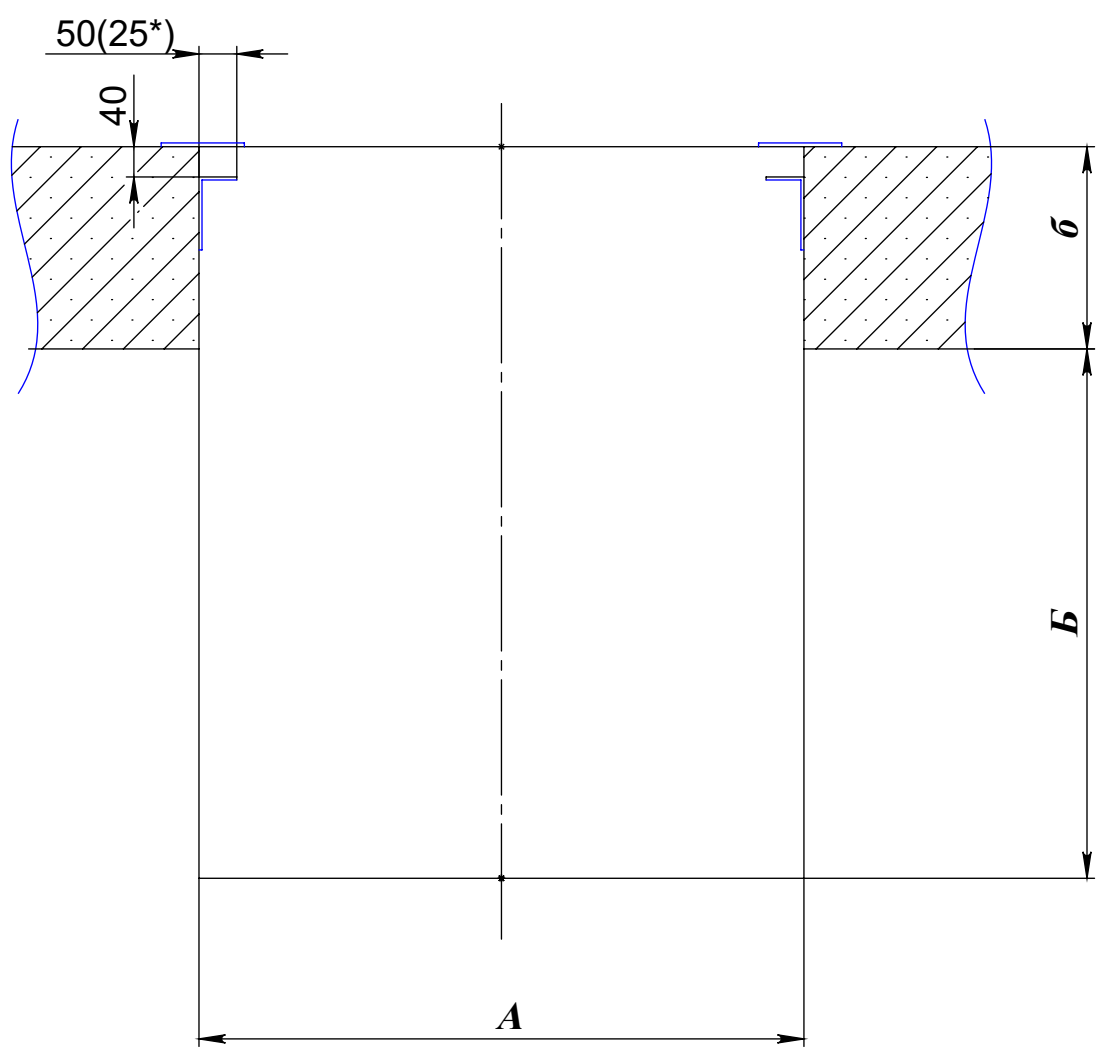

<i>A</i>		мм
<i>B</i>		мм
<i>б</i>		мм

Изм.	Лист	№ докум.	Подп.	Дата
Разраб.		Щербаков		
Пров.				
Т. контр.				
Н. контр.				
Утв.				

Лист замеров					
Защитное покрытие <b>Исполнение 2</b>			Лит.	Масса	Масштаб
					1:10
		Лист 1	Листов 2		
				НПО АВТОМОТИВ	

Перв. примен.

Справ. №

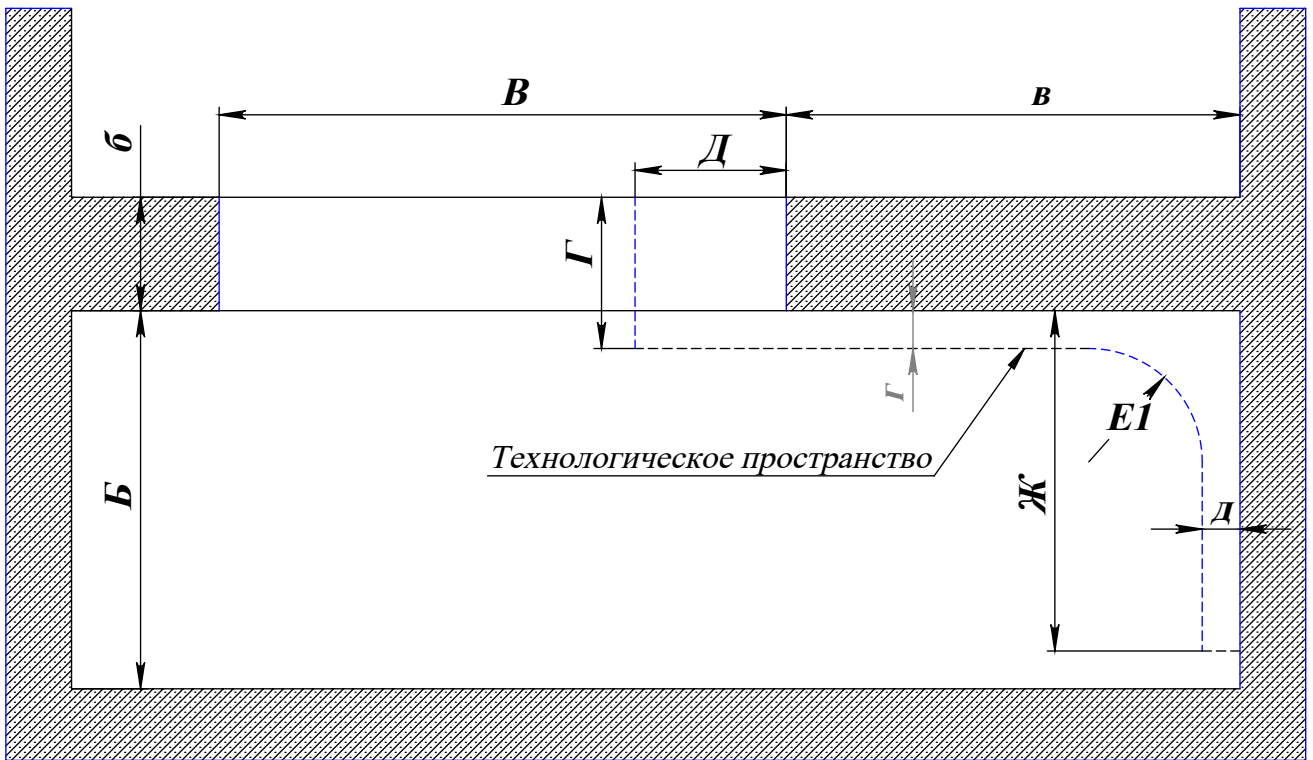

Заполняется заказчиком:

<b><i>Б</i></b>		мм
<b><i>б</i></b>		мм
<b><i>В</i></b>		мм
<b><i>в</i></b>		мм

Заполняется изготовителем:

<b><i>Г</i></b>		мм
<b><i>г</i></b>		мм
<b><i>Д</i></b>		мм
<b><i>д</i></b>		мм
<b><i>Е1</i></b>		мм
<b><i>Ж</i></b>		мм

Подп. и дата

Изнв. № дубл.

Взам. инв. №

Изнв. № подл.

Изм.	Лист	№ докум.	Подп.	Дата
Разраб.		Щербаков		
Пров.				
Т. контр.				
Н. контр.				
Утв.				

Лист замеров

Защитное покрытие

**Исполнение 2**

Лит.

Масса

Масштаб

1:20

Лист 2

Листов 2

НПО АВТОМОТИВ