

Перв. примен.
Справ. №

Подп. и дата
Инв. № дубл.
Взам. инв. №

Подп. и дата
Инв. № подл.

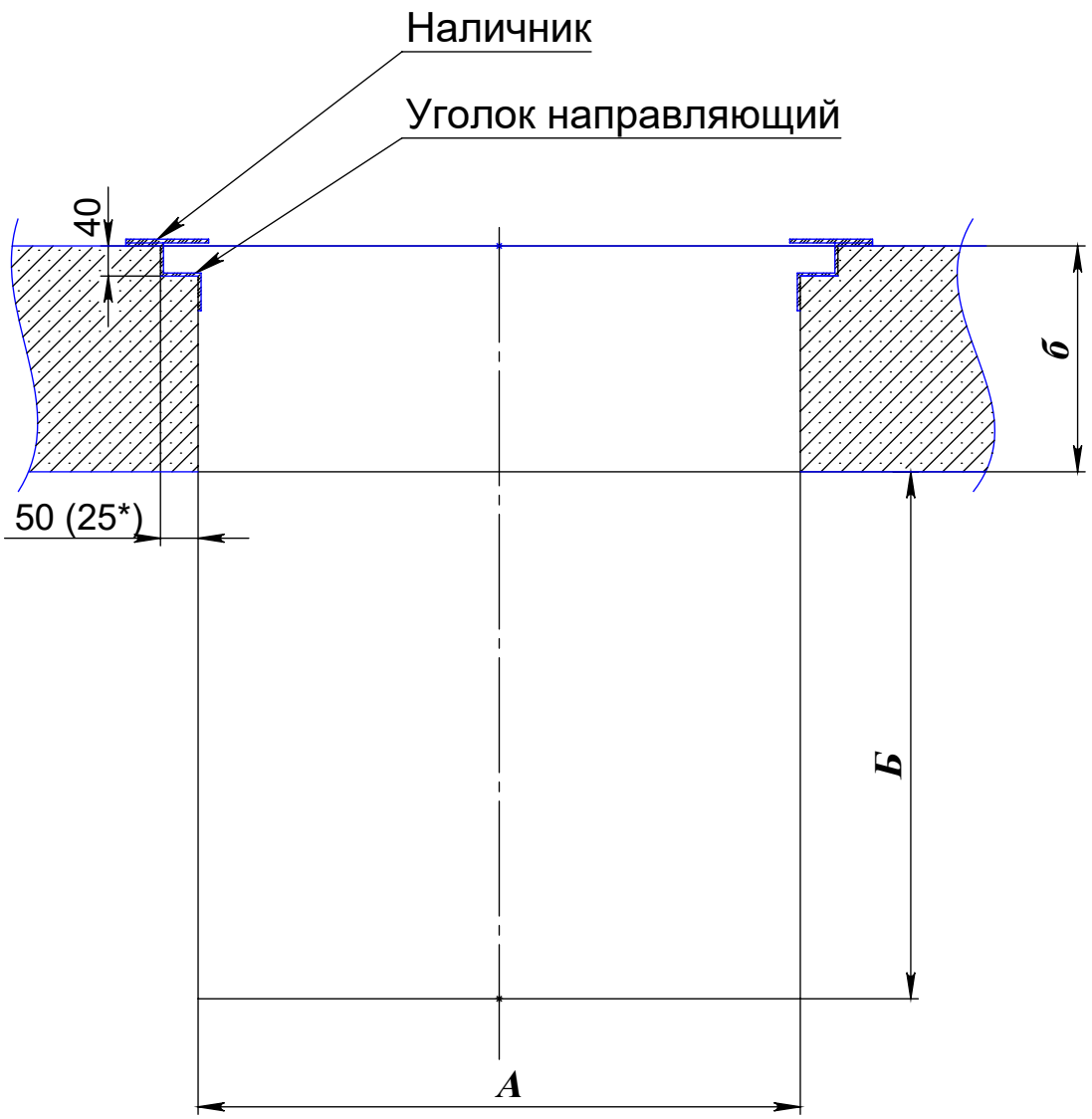

A		мм
B		мм
б		мм

* для защитного покрытия малой длины, сдвигающегося без складок

Изм.	Лист	№ докум.	Подп.	Дата
Разраб.		Щербаков		
Пров.				
Т. контр.				
Н. контр.				
Утв.				

Лист замеров					
Защитное покрытие			Лит.	Масса	Масштаб
Исполнение 1					1:10
			Лист 1	Листов 3	
НПО Автомотив					

Перв. примен.
Справ. №

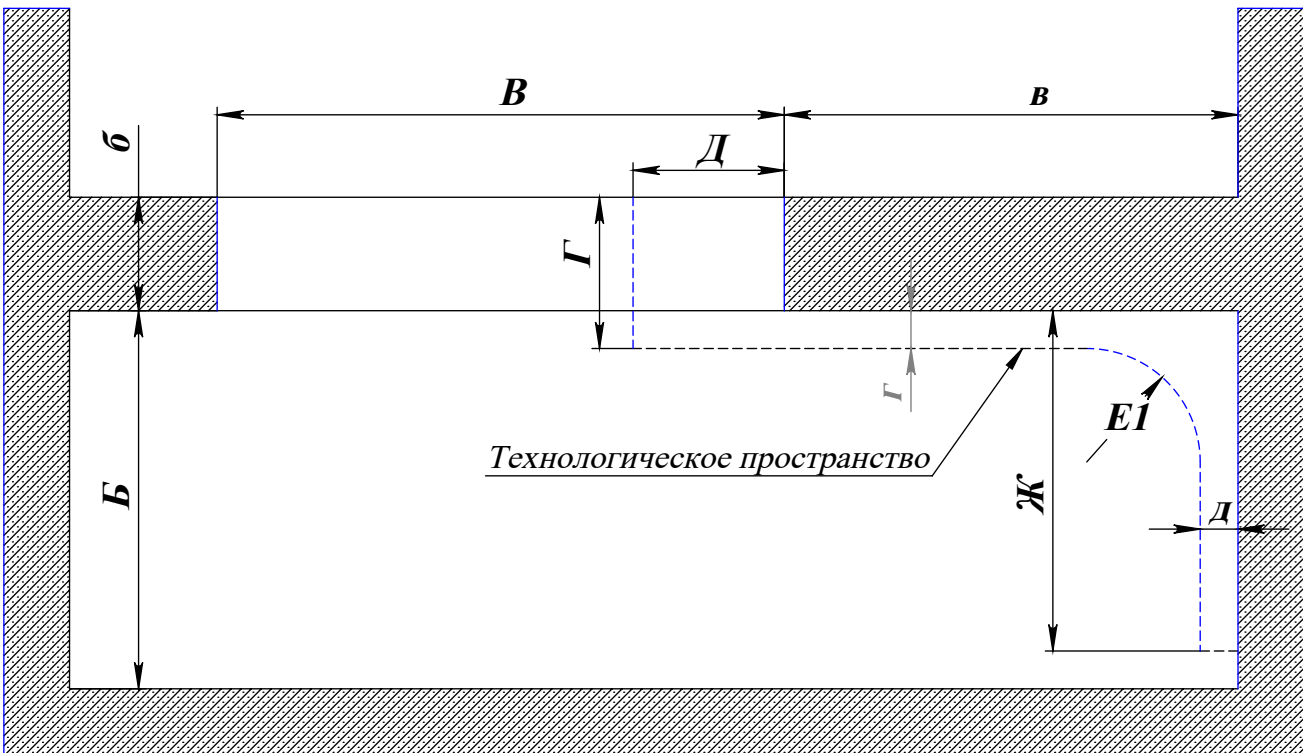

Заполняется заказчиком:

<i>Б</i>		мм
<i>б</i>		мм
<i>В</i>		мм
<i>в</i>		мм

Заполняется изготовителем:

<i>Г</i>		мм
<i>г</i>		мм
<i>Д</i>		мм
<i>д</i>		мм
<i>Е1</i>		мм
<i>Ж</i>		мм

Подп. и дата				
Взам. инв. №				
Инв. № дубл.				
Подп. и дата				
Изм.	Лист	№ докум.	Подп.	Дата
Разраб.	Щербаков			
Пров.				
Т. контр.				
Инва. № подл.				
Н. контр.				
Утв.				

Лист замеров

Защитное покрытие <u>Исполнение 1</u>	Лит.	Масса	Масштаб
			1:20
	Лист 2	Листов 3	

НПО АВТОМОТИВ

Перв. примен.
Справ. №

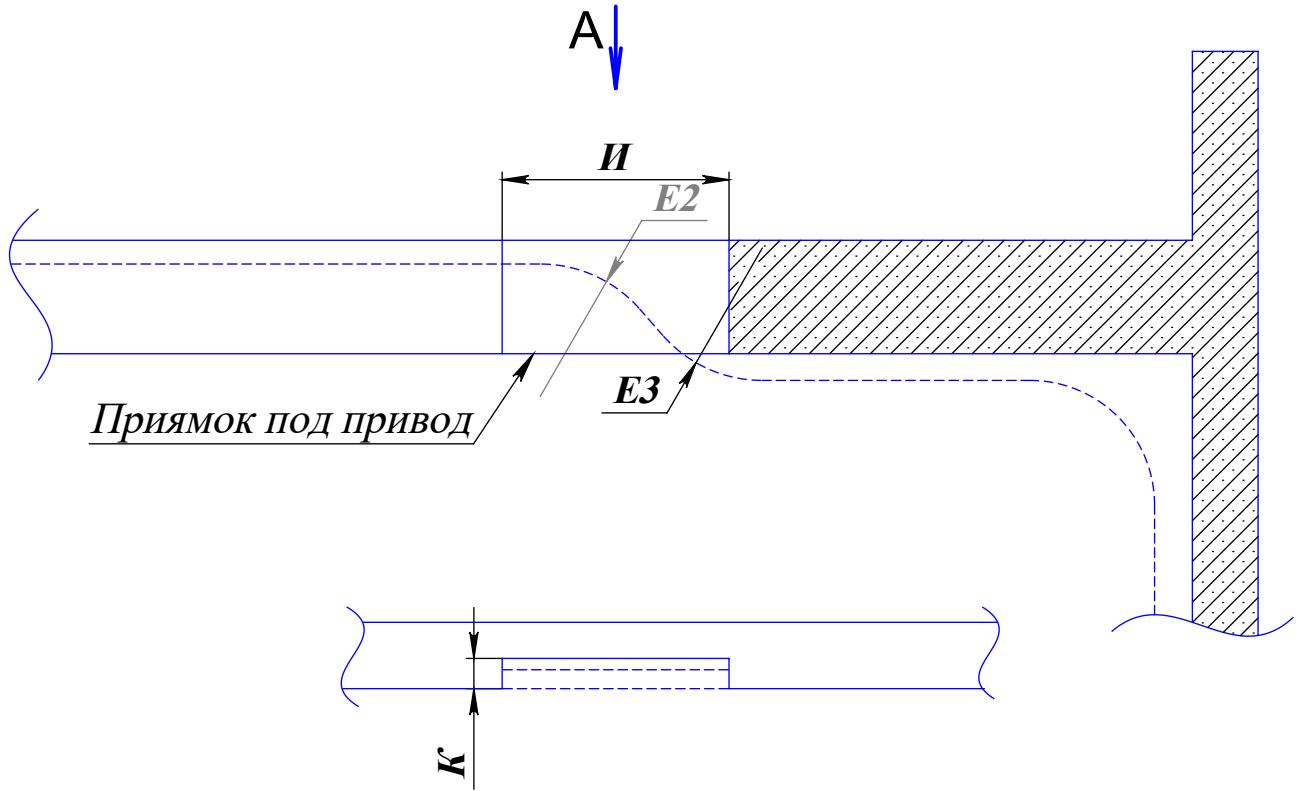

Заполняется производителем:

<i>Е2</i>		ММ
<i>Е3</i>		ММ
<i>И</i>		ММ
<i>К</i>		ММ

Подп. и дата
Инв. № дубл.
Взам. инв. №
Подп. и дата
Инв. № подл.

Изм.	Лист	№ докум.	Подп.	Дата
		Щербаков		
Пров.				
Т. контр.				
Н. контр.				
Утв.				

Лист замеров					
Защитное покрытие <u>Исполнение 1</u>			Лит.	Масса	Масштаб
					1:20
		Лист 3	Листов 3		
			НПО АВТОМОТИВ		