

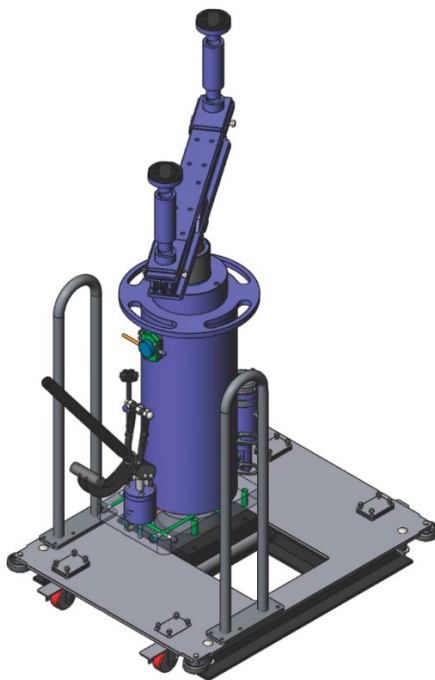

# ПАСПОРТ

## Телескопический напольный ямный подъемник с передвижным штоком (мобильный)



\* изображение может отличаться в зависимости от комплектации

## Серия КППТ(ПМ)

ПСКОВ  
2023

# 1. НАЗНАЧЕНИЕ И ОБЛАСТЬ ПРИМЕНЕНИЯ

Ямный (канавный) телескопический подъёмник (домкрат) оснащается встроенным ручным гидравлическим и/или пневмогидравлическим приводом и представляет собой устройство для поднятия и опускания грузов. Основные преимущества: компактности конструкции, простота обслуживания и надёжность в эксплуатации. Подъёмник позволяет осуществлять плавный подъём и опускание автомобиля, коробки передач и иного груза, а также его точную остановку на заданной высоте.

## 2. ТЕХНИЧЕСКИЕ ХАРАКТЕРИСТИКИ

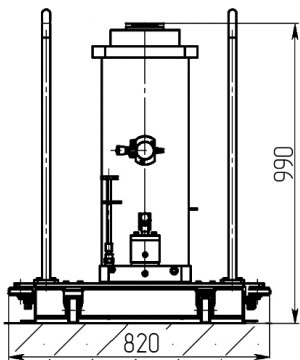

Пример расшифровки условного обозначения:  
**КППТ20Р1200ПМ:**

**КППТ** – канавный подъёмник напольный телескопический;

**20** – номинальное усилие на 2-й ступени, т\*с.;

**Р** – тип привода (Р – ручной, П – пневмогидравлический, РП – комбинированный)

**1200** – ход штока (две ступени), мм.

**ПМ** – тип каретки (передвижной цилиндр, мобильное основание)

\* – размеры для справок. Вид, а также размеры подъёмника и / или каретки могут отличаться в зависимости от выбранных опций.

Модель:	КППТ16Р 1200ПМ	КППТ16П 1200ПМ	КППТ16РП 1200ПМ	КППТ20Р 1200ПМ	КППТ20П 1200ПМ	КППТ20РП 1200ПМ
Грузоподъёмность, тонн	16 / 30			20 / 30		
Диаметр штока, мм	1 ступень – 120; 2 ступень – 80.					
Ход штока, мм	1 ступень – 600; 2 ступень – 600; общий – 1200.					
Привод	ручной	пневмогидравлический	комбинированный	ручной	пневмогидравлический	комбинированный
Давление в системе, бар	240					
Масса, кг	до 400					
Рабочая жидкость:	Масла всесезонные гидравлические: HLP 32, 46, Индустриальные масла: И10А, И20А					
Особенности:	Принудительный возврат штока и быстрый пневматический подъём до нагрузки.					

## 3. КОМПЛЕКТ ПОСТАВКИ

№	Наименование	Кол-во (шт.)
1	Ямный подъёмник с подпятником	1
2	Паспорт	1
Подъёмники могут быть доукомплектованы дополнительным оборудованием: опорный мост, траверса, страховочный механизм, трансмиссионная площадка и т.д.		

## 4. ПОДГОТОВКА К РАБОТЕ

4.1 Осмотрите цилиндр и каретку на предмет отсутствия повреждений.

4.2 Осуществите монтаж подъемника в яму.

## 5. РАБОТА

5.1 Присоедините пневмошланг линии сжатого воздуха к штуцеру пневмораспределителя (Рис.1 поз.1, Рис.2 «Подвод воздуха»). Рабочее давление линии сж. воздуха 6-10 бар. Ручка распределителя при этом должна находиться в положении «0» (Рис 2, 3).



Рис.1

3-х поз-й распределитель

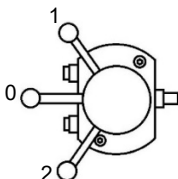

0 – нейтральное положение  
1 – быстрый подъем  
2 – принудительный спуск

Рис.2

4-х поз-й распределитель

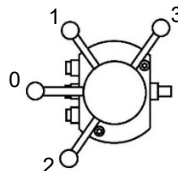

0 – нейтральное положение  
1 – быстрый подъем  
2 – принудительный спуск  
3 – пневмогидравлический насос

Рис.3

5.2 ДЛЯ ПОДЪЕМА ШТОКА ДО НАГРУЗКИ аккуратно закрутите ручку сброса (Рис.1 поз.3) до упора по часовой стрелке. Переведите ручку распределителя (Рис.1 поз.1) в положение «1» (Рис 2, 3). Шток начнет подниматься.

5.3 ДЛЯ ПОДЪЕМА ШТОКА ПОД НАГРУЗКОЙ ПРИ ОТСУТСТВИИ ПНЕВМОГИДРАВЛИЧЕСКОГО НАСОСА, переведите ручку распределителя (Рис.1 поз.1) в положение «0» (Рис 2), отключите распределитель от пневмолинии и воспользуйтесь ручным насосом (Рис.1 поз.2), ручка сброса (Рис.1 поз.3) при этом должна быть закручена.

5.4 ДЛЯ ПОДЪЕМА ШТОКА ПОД НАГРУЗКОЙ ПРИ ПОМОЩИ ПНЕВМОГИДРАВЛИЧЕСКОГО НАСОСА, переведите ручку распределителя (Рис.1 поз.1) в положение «3» (Рис 3), пневмогидравлический насос начнет работать, ручка сброса (Рис.1 поз.3) при этом должна быть закручена. Для остановки работы п/г насоса переведите ручку распределителя (Рис.1 поз.1) в положение «0» (Рис 3). При необходимости отключите распределитель (Рис.1 поз.1) от пневмолинии.

5.5 Для опускания штока под нагрузкой, оставьте ручку распределителя в положении «0» (Рис 2,3) и медленно откройте ручку сброса (Рис.1 поз.3) против часовой стрелки. **КОНТРОЛИРУЙТЕ СКОРОСТЬ ОПУСКАНИЯ!** Для опускания штока без нагрузки, подключите распределитель (Рис.1 поз.1) к пневмолинии, переведите ручку сброса в положение «2», шток начнет опускаться.

5.6 По окончании работ и приведении штока в изначальное положение, оставьте ручку сброса (Рис.1 поз.3) открытой и отключите распределитель (Рис.1 поз.1) от пневмолинии.

## 6. ТРЕБОВАНИЯ К БЕЗОПАСНОСТИ

### 6.1 ЗАПРЕЩАЕТСЯ:

- Эксплуатировать неисправный ямный подъемник;
- эксплуатировать навесные подъемники без фиксации осек к каретке;
- оставлять подъемник под нагрузкой без использования дополнительных страховочных элементов (опорный мост, страховочные стойки и т.п.),
- ремонт поднятого автомобиля осуществлять только с использованием страховочных элементов (опорный мост, страховочные стойки и т.п.);
- перенастраивать предохранительный клапан;
- эксплуатировать ямный подъемник неквалифицированному персоналу;

