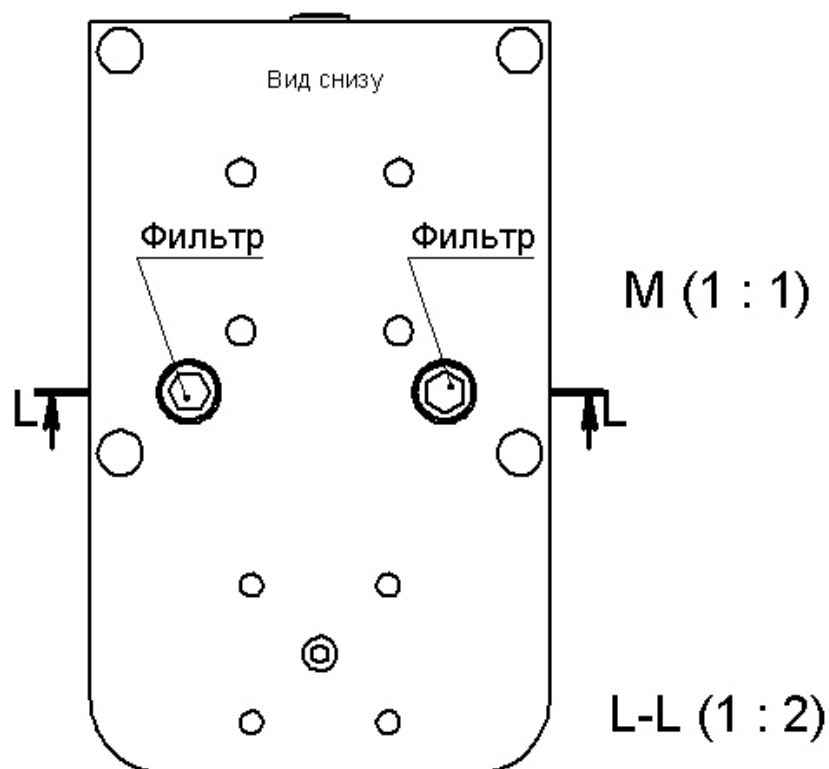
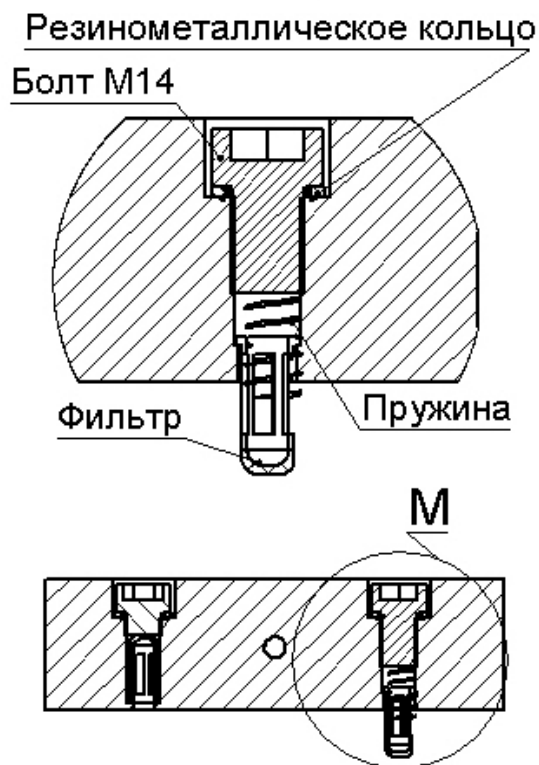

Инструкция по замене масла в подъемниках серии: КПН, КПП.

Нижняя плита
Рис. 1

1. Замена масла в гидроцилиндре. МАСЛО: И-20 или аналоги.

- 1.1. Подставить емкость под отверстия для фильтров.
- 1.2. Открутить болты Фильтра. **Рис. 1** (ключ шестигранный 12мм.)
- 1.3. Слить масло.
- 1.4. Достать фильтра, удалить грязь. (при необходимости продуть)
- 1.5. Установить фильтра обратно, затянуть болты.
- 1.6. Залить масло через заливное отверстие. **Рис. 2.**
Информация по объему масла в **Таблице 1.**

Таблица 1.

Ход штока, мм	600	800	1000
Диаметр штока мм	80мм		
Номинальный объем масла в цилиндре л.	4,7	6,2	7,8
Объем масла в баке л.	5,2	6,7	8,2

2. При наличии пневмопривода (**Рис. 3**) удаляем воздушную пробку:

- 2.1. На пневмоприводе открутить 4 болта М8 ключом № 13
- 2.2. Извлечь верхнюю часть **насоса со штоком**
- 2.3. В отверстие из под штока залить масло
- 2.4. Установить верхнюю часть насоса обратно
(аккуратно вставить шток)
- 2.5. Затянуть болты ключем № 13 (корпус алюминиевый!!!)

Перед работой:

Поднять/опустить шток 3 раза для удаления воздуха из цилиндра.
(шток должен двигаться равномерно без рывков)

Пневмопривод
Рис. 3