



НПО «АВТОМОТИВ»

РАЗРАБОТКА И ПРОИЗВОДСТВО ТОВАРОВ В РОССИИ



040.1-000 ПС Пресс гидравлический горизонтальный ПГГ-200Э

Паспорт

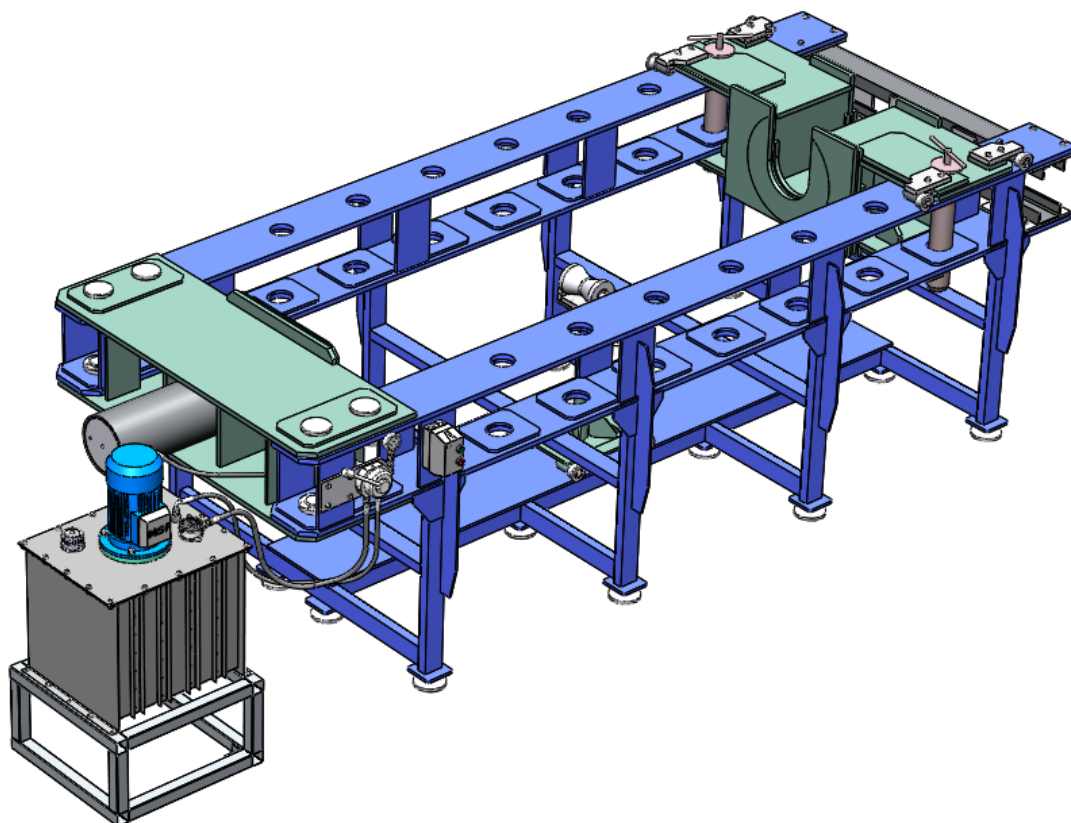

ПСКОВ
2022

Пресс гидравлический горизонтальный модели ПГГ-200Э предназначен для запрессовки и выпрессовки деталей типа вал или ось в ступицы колес, шкивов, шестерен и т.п. Пресс может эксплуатироваться в помещениях, отвечающих требованиям категории размещения 4 при климатическом исполнении УХЛ по ГОСТ 15150-69.

1. Технические характеристики

1. Максимальное усилие, тс _____ 200
2. Максимальный ход штока, мм _____ 500
3. Максимальное рабочее давление в гидросистеме, МПа _____ 70
4. Габаритные размеры рабочего пространства, мм:
 ширина _____ 1000
 длина _____ 100 ... 2320
5. Максимальные размеры вала, мм:
 диаметр _____ 200
 длина _____ 2000
6. Максимальный диаметр колеса (шкива и т.п.), мм _____ 800
7. Характеристики электродвигателя гидростанции:
 мощность, кВт _____ 3
 частота вращения, об/мин _____ 1500
 напряжение, В _____ 380 (переменный ток)
8. Производительность гидронасоса, л/мин:
 на холостом ходу _____ 14
 на рабочем ходу _____ 2,8
10. Габаритные размеры (без гидростанции), мм:
 длина _____ 4120
 ширина _____ 1710
 высота _____ 1280
11. Масса (без гидростанции), кг _____ 2800

2. Комплект поставки

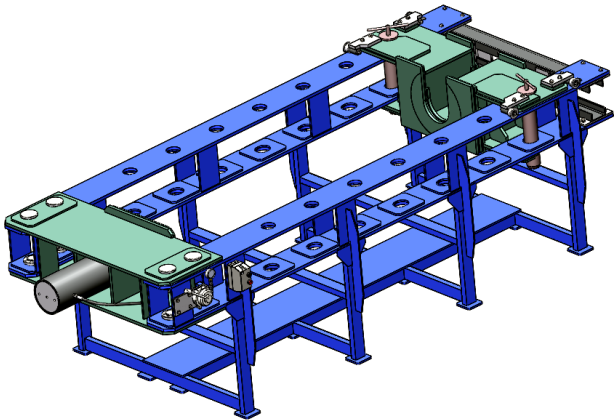
№ п/п	Составные части	Изображение	Кол.
1	Пресс (рама с закрепленной на ней неподвижной траверсой, гидроцилиндром, подвижной траверсой на роликовых опорах)		1

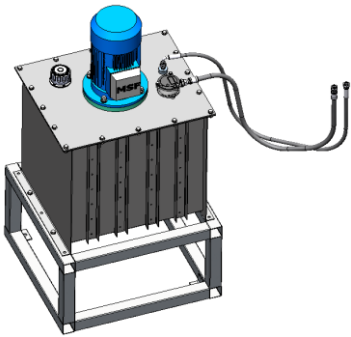
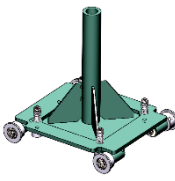
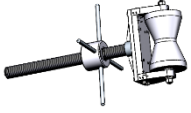
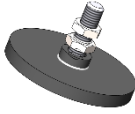
2	Гидростанция с тумбой (подставкой) и рукавами высокого давления для подачи и отвода масла		1
3	Стойка опоры для вала с кареткой на роликовых опорах		1
4	Винт опоры для вала с гайкой и опорным роликом		1
5	Опора регулируемая		16

4. Гарантийные обязательства

1. Предприятие-изготовитель гарантирует соответствие изделия требованиям нормативно-технической документации и его работоспособность при соблюдении условий эксплуатации и хранения, установленных руководством по эксплуатации.

2. Срок гарантии – 12 месяцев со дня ввода изделия в эксплуатацию.

3. Дефекты изделия, возникшие по вине изготовителя и выявленные потребителем в течении гарантийного срока, предприятие-изготовитель обязуется устранить в течении трех месяцев со дня получения рекламации.

4. Гарантийные обязательства не выполняются, если потребитель разбирал и самостоятельно выполнял ремонт изделия в период действия гарантийного срока.

5. Предприятие-изготовитель осуществляет гарантийные обязательства только при наличии паспорта на изделие.

6. Претензии и рекламации направлять по адресу: 196158, Санкт-Петербург, Московское шоссе, дом 46, офис 228, тел./факс: (812) 309-05-42, e-mail: info@npoamotiv.ru

5. Сведения о рекламациях

№ и дата рекламации	Краткое содержание рекламации	Меры, принятые заводом-изготовителем по рекламации

6. Сведения о приемке

Модель _____ ПГГ-200Э

Изготовитель _____ ООО «НПО АВТОМОТИВ»

Дата выпуска _____ 09.11.2022

Дата ввода в эксплуатацию _____

Пресс шиномонтажный модели ПГГ-200Э отвечает требованиям ТУ 4577-001-030969402016, ГОСТ 12.2.117-88, ГОСТ Р 52543-2006 и на основании осмотра и произведённых испытаний признан годным к эксплуатации.

М.П.

Ответственный: _____

Дата _____