



НПО «АВТОМОТИВ»

РАЗРАБОТКА И ПРОИЗВОДСТВО ТОВАРОВ В РОССИИ



040.2-000 ПС

Пресс гидравлический горизонтальный ПГГ400Э (ПГ400Э)

Паспорт

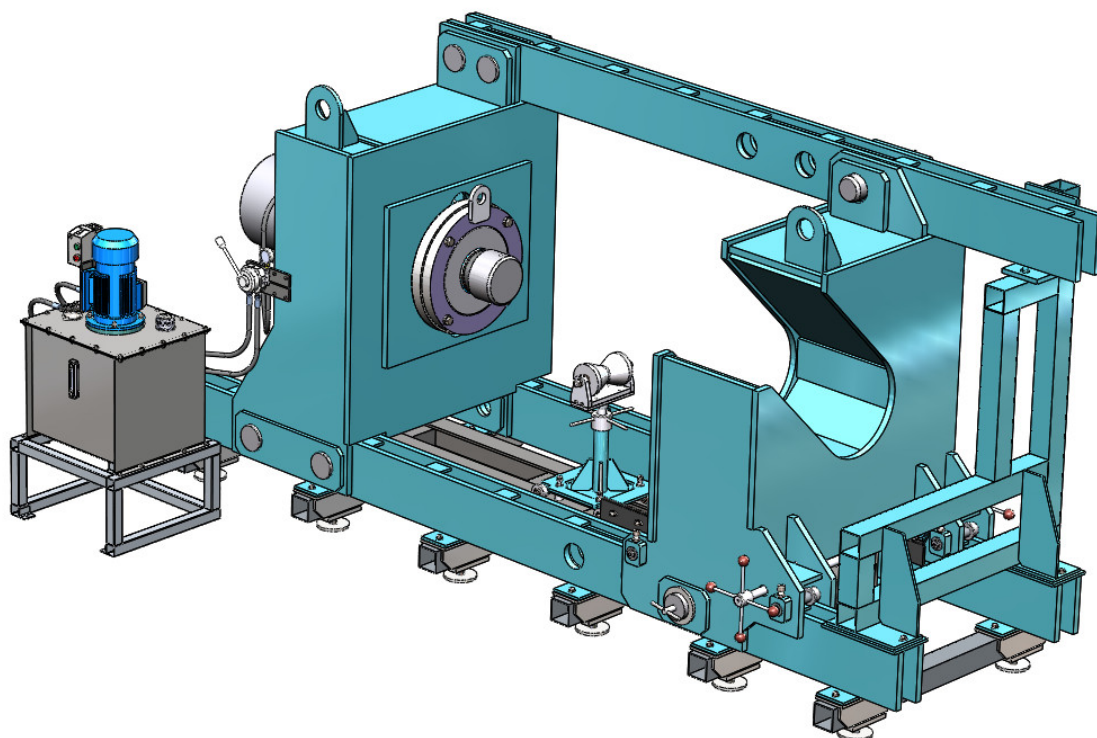

ПСКОВ
2026

Пресс гидравлический горизонтальный модели ПГГ400Э (ПГ400Э) предназначен для запрессовки и выпрессовки деталей типа вал или ось в ступицы колес, шкивов, шестерен и т.п., а также других работ, требующих приложения усилия к обрабатываемым изделиям.

Пресс может эксплуатироваться в помещениях, отвечающих требованиям категории размещения 4 при климатическом исполнении УХЛ по ГОСТ 15150-69.

1. Технические характеристики

1. Максимальное усилие, тс _____ 400
2. Максимальный ход штока, мм _____ 800
3. Габаритные размеры рабочего пространства, мм:
 ширина _____ 1240
 высота _____ 1240
4. Наибольшее расстояние между столом и штоком цилиндра, мм _____ 1400
5. Наибольшее перемещение подвижной траверсы, мм _____ 640
6. Шаг перемещения подвижной траверсы, мм _____ 320
7. Максимальное рабочее давление в гидросистеме, МПа _____ 70
7. Характеристики электродвигателя гидростанции:
 мощность, кВт _____ 4
 частота вращения, об/мин _____ 1500
 напряжение, В _____ 380 (переменный ток)
8. Производительность гидронасоса, л/мин:
 на холостом ходу (при 1,5 МПа) _____ 30
 на рабочем ходу (при 70 МПа) _____ 3
10. Габаритные размеры (без гидростанции), мм:
 длина _____ 4100
 ширина _____ 1440
 высота _____ 2000
11. Масса (без гидростанции), кг _____ 7800

2. Комплект поставки

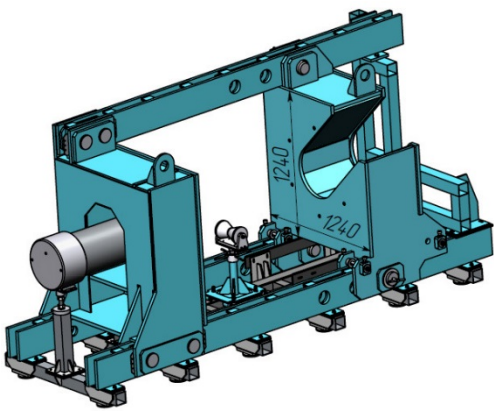
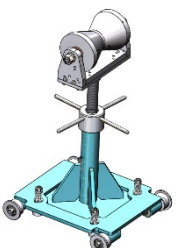
№ п/п	Составные части	Изображение	Кол.
1	Пресс (рама с закрепленной на ней неподвижной траверсой, гидроцилиндром, подвижной траверсой на роликовых опорах)		1
2	Люнет		1

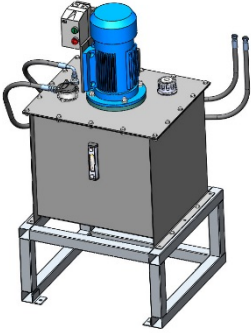
3	Гидростанция с тумбой (подставкой), рукавами высокого давления для подачи и отвода масла		1
---	--	---	---

3. Гарантийные обязательства

1. Предприятие-изготовитель гарантирует соответствие изделия требованиям нормативно-технической документации и его работоспособность при соблюдении условий эксплуатации и хранения, установленных руководством по эксплуатации.
2. Срок гарантии – 12 месяцев с даты отгрузки.
3. Дефекты изделия, возникшие по вине изготовителя и выявленные потребителем в течении гарантийного срока, предприятие-изготовитель обязуется устранить в течении трех месяцев со дня получения рекламации.
4. Гарантийные обязательства не выполняются, если потребитель разбирал и самостоятельно выполнял ремонт изделия в период действия гарантийного срока.
5. Предприятие-изготовитель осуществляет гарантийные обязательства только при наличии паспорта на изделие.
6. Претензии и рекламации направлять по адресу: 196158, Санкт-Петербург, Московское шоссе, дом 46, офис 108, тел./факс: (812) 309-05-42, e-mail: info@npoamotiv.ru

4. Сведения о рекламациях

№ и дата рекламации	Краткое содержание рекламации	Меры, принятые заводом-изготовителем по рекламации

5. Сведения о приемке

Модель _____ ПГГ400Э (ПГ400Э)

Заводской номер _____

Изготовитель _____ ООО «НПО АВТОМОТИВ»

Дата выпуска _____

Дата ввода в эксплуатацию _____

Ответственный _____ мастер по производству _____ / Рудадов А.Б./